

Электропривод для управления воздушными заслонками, выполняющими охранную функцию в системах вентиляции и кондиционирования воздуха зданий

- Для управления воздушными заслонками площадью приблиз. до 6,0 м²
- Крутящий момент 30 Нм
- Номинальное напряжение 230 В ~
- Управление: открыто / закрыто



Технические данные

Электрические параметры	Номинальное напряжение	230 В ~50/60 Гц
	Диапазон номинального напряжения	90...264 В ~
	Расчетная мощность	21 ВА
	Потребляемая мощность: во время вращения в состоянии покоя	9 Вт 4,5 Вт
Функциональные данные	Соединение: питание	Кабель: 1 м, 2 x 0,75 мм ²
	Крутящий момент: двигатель пружина	Мин. 30 Нм при номинальном напряжении Мин. 30 Нм
	Направление вращения	Выбирается установкой L/R
	Ручное управление	С помощью ручного ключа с блокировкой
	Угол поворота	Макс. 95°↔, (может быть ограничен с любой стороны с помощью встроенного механического упора)
	Время поворота: двигатель пружина	≤75 с (0...30 Нм) ≤20 с при -20...+50°C / max. 60 с при -30 °C
	Уровень шума: двигатель пружина	≤55 дБ ≤71 дБ
	Эксплуатационный ресурс	Мин. 60000 охранных положений
	Индикация положения	Механическая
	Безопасность	Класс защиты
Степень защиты корпуса		IP54
Температура окружающей среды		-30° ... +50 °C
Температура хранения		-40° ... +80 °C
Размеры / вес	Техническое обслуживание	Не требуется
	Размеры	См. на след. стр.
	Вес	4,2 кг

Замечания по безопасности



- Не разрешается применение электропривода в областях, выходящие за рамки, указанные в спецификации, особенно для применения на воздушных судах.
- Устройство может быть вскрыто только на заводе-изготовителе. Оно не содержит частей, которые могут быть переустановлены или отремонтированы эксплуатационными службами.
- Кабель не может быть отсоединен от устройства.
- При расчете крутящего момента необходимо учитывать данные изготовителя заслонки (площадь поперечного сечения, конструкцию, объект установки), а также условия воздушного потока.
- Устройство содержит электрические и электронные компоненты, в связи с чем недопустима утилизация вместе с бытовыми отходами. Необходимо соблюдать все действующие правила и инструкции, относящиеся к данной конкретной местности.

Особенности изделия

Принцип действия При перемещении привода в нормальное рабочее положение взводится возвратная пружина. При прекращении подачи питания энергия, запасенная в пружине, возвращает заслонку в охранное положение.

Простая установка Простая установка непосредственно на вал заслонки при помощи универсального захвата, снабжается фиксатором, предотвращающим вращение корпуса электропривода.

Стабилизатор вала Захват для вала заслонки, устанавливаемый на приводе с возвратной пружиной, комплектуется на заводе-изготовителе специальным стабилизатором вала для создания стабильной комбинации заслонки, вала заслонки и электропривода.

Важно!

Стабилизатор должен быть установлен даже если универсальный захват установлен с обратной стороны привода и диаметр вала < 20 мм



Он включает в себя два пластиковых кольца, которые в зависимости от диаметра вала заслонки и способа установки привода, могут частично или полностью демонтироваться, либо оставаться внутри захвата.

Установка на длинный вал :

- Использование стабилизатора является необходимым при установке привода на длинный вал заслонки с диаметром вала 12...20 мм.
- Использование стабилизатора не является необходимым при установке привода на длинный вал заслонки с диаметром вала 21...26,7 мм. В этом случае стабилизатор может быть демонтирован.

Установка на короткий вал:

- При установке на короткий вал необходимость в применении стабилизатора отпадает – его можно демонтировать или просто оставить внутри захвата.

Для более подробного описания смотрите инструкцию по установке

Высокая функциональная надежность Электропривод защищен от перегрузки, не требует конечных выключателей и останавливается автоматически при достижении конечных положений.

Ручное управление Ручное управление осуществляется при помощи ручного поворотного ключа. Привод можно заблокировать при помощи ключа в любой точке угла поворота. Блокировка снимается вручную или при подаче питания на привод.

Настройка угла поворота Угол поворота настраивается при помощи механических упоров.

Электрическое подключение

Схема электрических соединений

Внимание!

- Высокое напряжение!
- Возможно параллельное подключение других электроприводов с учетом мощностей

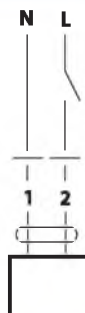

Цвет кабеля:

- 1 = голубой
- 2 = коричневый

Габаритные размеры, мм

Вал заслонки	Длина	⊙	⊠	◇
	≥117	12 ... 26,7	>12	<25,2
	≥20	12 ... 26,7	>12	<25,2

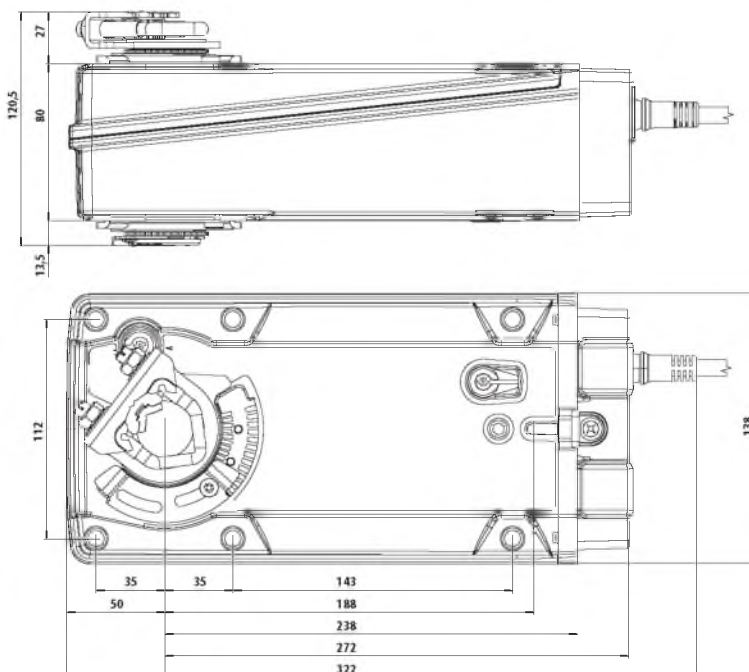
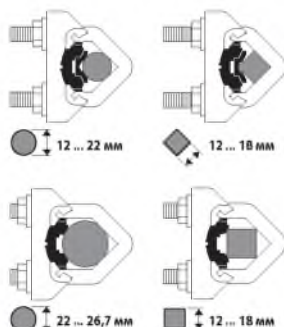

Электропривод для управления воздушными заслонками, выполняющими охранную функцию в системах вентиляции и кондиционирования воздуха зданий

- Для управления воздушными заслонками площадью approx. до 6,0 м²
- Крутящий момент 30 Нм
- Номинальное напряжение 230 В ~
- Управление: открыто / закрыто
- 2 встроенных вспомогательных переключателя



Технические данные

Электрические параметры	Номинальное напряжение	230 В ~50/60 Гц	
	Диапазон номинального напряжения	90...264 В~	
	Расчетная мощность	21 ВА	
	Потребляемая мощность: во время вращения в состоянии покоя	9 Вт 4,5 Вт	
	Вспомогательные переключатели	2 однополюсных с двойным переключением 1 мА...3(0,5) А, 250 В~ 1 фиксированный 10% / 1 настраиваемый 10...90%	
	Соединение:	Кабель:	
	питание	1 м, 2 x 0,75 мм ²	
	вспомогательные переключатели	1 м, 6 x 0,75 мм ²	
Функциональные данные	Крутящий момент:	двигатель Мин. 30 Нм при номинальном напряжении пружина Мин. 30 Нм	
	Направление вращения	Выбирается установкой L/R	
	Ручное управление	С помощью ручного ключа с блокировкой	
	Угол поворота	Макс. 95°↔, (может быть ограничен с любой стороны с помощью встроенного механического упора)	
	Время поворота:	двигатель ≤75 с (0...30 Нм) пружина ≤20 с при -20...+50 °C / max. 60 с при -30 °C	
	Уровень шума:	двигатель ≤55 дБ пружина ≤71 дБ	
	Эксплуатационный ресурс	Мин. 60000 охранных положений	
	Индикация положения	Механическая	
	Безопасность	Класс защиты	II полностью изолирован <input type="checkbox"/>
		Степень защиты корпуса	IP54
Температура окружающей среды		-30° ... +50 °C	
Температура хранения		-40° ... +80 °C	
Размеры / вес	Техническое обслуживание	Не требуется	
	Размеры	См. на след. стр.	
	Вес	4,6 кг	

Замечания по безопасности



- Не разрешается применение электропривода в областях, выходящие за рамки, указанные в спецификации, особенно для применения на воздушных судах.
- Устройство может быть вскрыто только на заводе-изготовителе. Оно не содержит частей, которые могут быть переустановлены или отремонтированы эксплуатационными службами.
- Кабель не может быть отсоединен от устройства.
- При расчете крутящего момента необходимо учитывать данные изготовителя заслонки (площадь поперечного сечения, конструкцию, объект установки), а также условия воздушного потока.
- Устройство содержит электрические и электронные компоненты, в связи с чем недопустима утилизация вместе с бытовыми отходами. Необходимо соблюдать все действующие правила и инструкции, относящиеся к данной конкретной местности.

Особенности изделия

- Принцип действия**
- Простая установка**
- Стабилизатор вала**

При перемещении привода в нормальное рабочее положение взводится возвратная пружина. При прекращении подачи питания энергия, запасенная в пружине, возвращает заслонку в охранное положение.

Простая установка непосредственно на вал заслонки при помощи универсального захвата, снабжается фиксатором, предотвращающим вращение корпуса электропривода.

Захват для вала заслонки, устанавливаемый на приводе с возвратной пружиной, комплектуется на заводе-изготовителе специальным стабилизатором вала для создания стабильной комбинации заслонки, вала заслонки и электропривода.

Он включает в себя два пластиковых кольца, которые в зависимости от диаметра вала заслонки и способа установки привода, могут частично или полностью демонтироваться, либо оставаться внутри захвата.

Установка на длинный вал :

- Использование стабилизатора является необходимым при установке привода на длинный вал заслонки с диаметром вала 12...20 мм.
- Использование стабилизатора не является необходимым при установке привода на длинный вал заслонки с диаметром вала 21...26,7 мм. В этом случае стабилизатор может быть демонтирован.

Установка на короткий вал:

- При установке на короткий вал необходимость в применении стабилизатора отпадает – его можно демонтировать или просто оставить внутри захвата.

Для более подробного описания смотрите инструкцию по установке

Электропривод защищен от перегрузки, не требует конечных выключателей и останавливается автоматически при достижении конечных положений.

Ручное управление осуществляется при помощи ручного поворотного ключа. Привод можно заблокировать при помощи ключа в любой точке угла поворота. Блокировка снимается вручную или при подаче питания на привод.

Угол поворота настраивается при помощи механических упоров.

Привод снабжен одним фиксированным вспомогательным переключателем и одним настраиваемым в диапазоне 10...90% угла поворота.

Важно!

Стабилизатор должен быть установлен даже если универсальный захват установлен с обратной стороны привода и диаметр вала < 20 мм



- Высокая функциональная надежность**
- Ручное управление**

- Настройка угла поворота**
- Гибкая система сигнализации**

Электрическое подключение

Схема электрических соединений

Внимание!

- Высокое напряжение!
- Возможно параллельное подключение других электроприводов с учетом мощностей

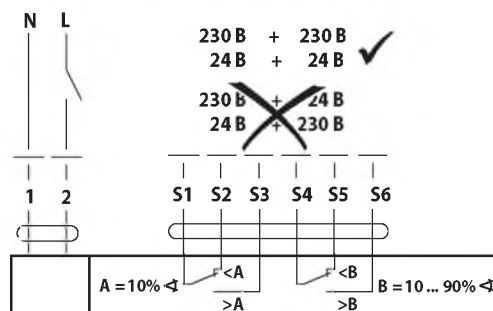

Цвет кабеля:

- 1 = голубой
- 2 = коричневый
- S1 = фиолетовый
- S2 = красный
- S3 = белый
- S4 = оранжевый
- S5 = розовый
- S6 = серый

Габаритные размеры, мм

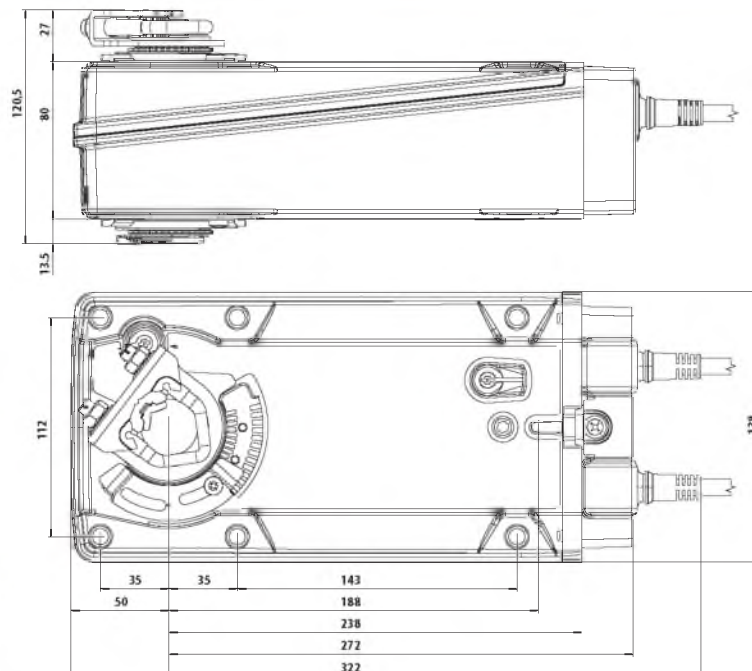

Вал заслонки	Длина	Ø	□	◇
	≥117	12 ... 26,7	>12	<25,2
	≥20	12 ... 26,7	>12	<25,2

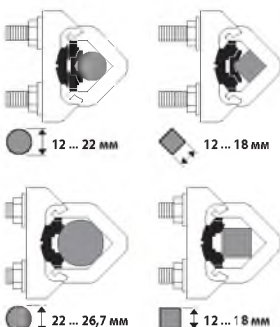

Электропривод для управления воздушными заслонками, выполняющими охранную функцию в системах вентиляции и кондиционирования воздуха зданий

- Для управления воздушными заслонками площадью приблиз. до 6,0 м²
- Крутящий момент 30 Нм
- Номинальное напряжение 24 В ~/=
- Управление: открыто / закрыто



Технические данные

Электрические параметры	Номинальное напряжение	24 В ~ 50/60 Гц; 24 В=
	Диапазон номинального напряжения	19,2...28,8 В ~ / 21,6...28,8 В=
	Расчетная мощность	16 ВА
	Потребляемая мощность: во время вращения в состоянии покоя	9,5 Вт 4,5 Вт
Функциональные данные	Соединение: питание	Кабель: 1 м, 2 x 0,75 мм ²
	Крутящий момент: двигатель пружина	Мин. 30 Нм при номинальном напряжении Мин. 30 Нм
	Направление вращения	Выбирается установкой L/R
	Ручное управление	С помощью ручного ключа с блокировкой
	Угол поворота	Макс. 95°↔, (может быть ограничен с любой стороны с помощью встроенного механического упора)
	Время поворота: двигатель пружина	≤75 с (0...30 Нм) ≤20 с при -20...+50°C / max. 60 с при -30 °C
	Уровень шума: двигатель пружина	≤55 дБ ≤71 дБ
	Эксплуатационный ресурс	Мин. 60000 охранных положений
	Индикация положения	Механическая
	Безопасность	Класс защиты
Степень защиты корпуса		IP54
Температура окружающей среды		-30° ... +50 °C
Температура хранения		-40° ... +80 °C
Размеры / вес	Техническое обслуживание	Не требуется
	Размеры	См. на след. стр.
	Вес	4,3 кг

Замечания по безопасности



- Не разрешается применение электропривода в областях, выходящие за рамки, указанные в спецификации, особенно для применения на воздушных судах.
- Устройство может быть вскрыто только на заводе-изготовителе. Оно не содержит частей, которые могут быть переустановлены или отремонтированы эксплуатационными службами.
- Кабель не может быть отсоединен от устройства.
- При расчете крутящего момента необходимо учитывать данные изготовителя заслонки (площадь поперечного сечения, конструкцию, объект установки), а также условия воздушного потока.
- Устройство содержит электрические и электронные компоненты, в связи с чем недопустима утилизация вместе с бытовыми отходами. Необходимо соблюдать все действующие правила и инструкции, относящиеся к данной конкретной местности.

Особенности изделия

- Принцип действия** При перемещении привода в нормальное рабочее положение взводится возвратная пружина. При прекращении подачи питания энергия, запасенная в пружине, возвращает заслонку в охранное положение.
- Простая установка** Простая установка непосредственно на вал заслонки при помощи универсального захвата, снабжается фиксатором, предотвращающим вращение корпуса электропривода.
- Стабилизатор вала** Захват для вала заслонки, устанавливаемый на приводе с возвратной пружиной, комплектуется на заводе-изготовителе специальным стабилизатором вала для создания стабильной комбинации заслонки, вала заслонки и электропривода. Он включает в себя два пластиковых кольца, которые в зависимости от диаметра вала заслонки и способа установки привода, могут частично или полностью демонтироваться, либо оставаться внутри захвата.
- Установка на длинный вал :**
- Использование стабилизатора является необходимым при установке привода на длинный вал заслонки с диаметром вала 12...20 мм.
 - Использование стабилизатора не является необходимым при установке привода на длинный вал заслонки с диаметром вала 21...26,7 мм. В этом случае стабилизатор может быть демонтирован.
- Установка на короткий вал:**
- При установке на короткий вал необходимость в применении стабилизатора отпадает – его можно демонтировать или просто оставить внутри захвата.
- Для более подробного описания смотрите инструкцию по установке
- Высокая функциональная надежность** Электропривод защищен от перегрузки, не требует конечных выключателей и останавливается автоматически при достижении конечных положений.
- Ручное управление** Ручное управление осуществляется при помощи ручного поворотного ключа. Привод можно заблокировать при помощи ключа в любой точке угла поворота. Блокировка снимается вручную или при подаче питания на привод.
- Настройка угла поворота** Угол поворота настраивается при помощи механических упоров.

Важно!

Стабилизатор должен быть установлен даже если универсальный захват установлен с обратной стороны привода и диаметр вала < 20 мм



Электрическое подключение

Схема электрических соединений

Внимание!

- Соединять через изолированный трансформатор!
- Возможно параллельное подключение других электроприводов с учетом мощностей

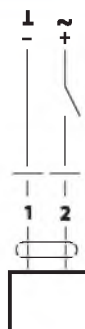

Цвета проводов:
1 = черный
2 = красный

Габаритные размеры, мм

Вал заслонки	Длина	⊙	⊠	◇
	≥117	12 ... 26,7	>12	<25,2
	≥20	12 ... 26,7	>12	<25,2

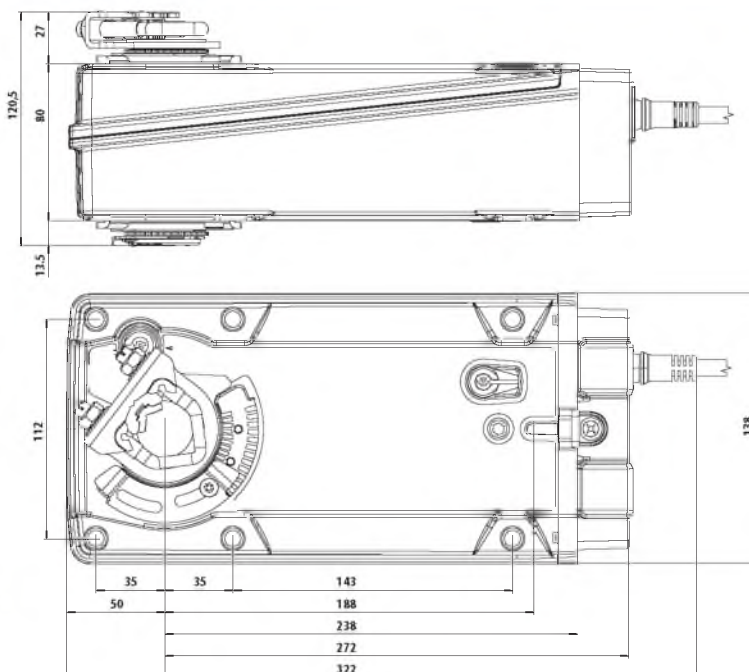
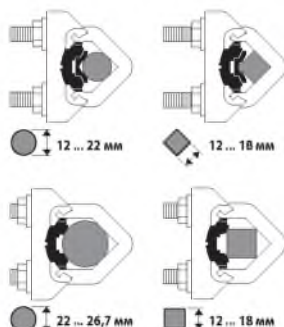

Электропривод для управления воздушными заслонками, выполняющими охранную функцию в системах вентиляции и кондиционирования воздуха зданий

- Для управления воздушными заслонками площадью приблиз. до 6,0 м²
- Крутящий момент 30 Нм
- Номинальное напряжение 24 В ~/=
- Управление: открыто / закрыто
- 2 встроенных вспомогательных переключателя



Технические данные

Электрические параметры	Номинальное напряжение	24 В ~ 50/60 Гц; 24 В=	
	Диапазон номинального напряжения	19,2...28,8 В ~ / 21,6 ...28,8 В=	
	Расчетная мощность	16 ВА	
	Потребляемая мощность: во время вращения в состоянии покоя	9,5 Вт 4,5 Вт	
Вспомогательные переключатели	2 однополюсных с двойным переключением 1 мА...3(0,5) А, 250 В~ 1 фиксированный 10% / 1 настраиваемый 10...90%		
Функциональные данные	Соединение:	Кабель:	
	питание	1 м, 2 x 0,75 мм ²	
	вспомогательные переключатели	1 м, 6 x 0,75 мм ²	
	Крутящий момент:	двигатель	Мин. 30 Нм при номинальном напряжении
		пружина	Мин. 30 Нм
	Направление вращения	Выбирается установкой L/R	
	Ручное управление	С помощью ручного ключа с блокировкой	
	Угол поворота	Макс. 95°↔, (может быть ограничен с любой стороны с помощью встроенного механического упора)	
	Время поворота:	двигатель	≤75 с (0...30 Нм)
		пружина	≤20 с при -20...+50 °C / max. 60 с при -30 °C
	Уровень шума:	двигатель	≤55 дБ
		пружина	≤71 дБ
Безопасность	Эксплуатационный ресурс	Мин. 60000 охранных положений	
	Индикация положения	Механическая	
	Класс защиты	III (для низких напряжений)	
	Степень защиты корпуса	IP54	
Размеры / вес	Температура окружающей среды	-30° ... +50 °C	
	Температура хранения	-40° ... +80 °C	
	Техническое обслуживание	Не требуется	
	Размеры	См. на след. стр.	
	Вес	4,4 кг	

Замечания по безопасности



- Не разрешается применение электропривода в областях, выходящие за рамки, указанные в спецификации, особенно для применения на воздушных судах.
- Устройство может быть вскрыто только на заводе-изготовителе. Оно не содержит частей, которые могут быть переустановлены или отремонтированы эксплуатационными службами.
- Кабель не может быть отсоединен от устройства.
- При расчете крутящего момента необходимо учитывать данные изготовителя заслонки (площадь поперечного сечения, конструкцию, объект установки), а также условия воздушного потока.
- Устройство содержит электрические и электронные компоненты, в связи с чем недопустима утилизация вместе с бытовыми отходами. Необходимо соблюдать все действующие правила и инструкции, относящиеся к данной конкретной местности.

Особенности изделия

Принцип действия

При перемещении привода в нормальное рабочее положение взводится возвратная пружина. При прекращении подачи питания энергия, запасенная в пружине, возвращает заслонку в охранное положение.

Простая установка

Простая установка непосредственно на вал заслонки при помощи универсального захвата, снабжается фиксатором, предотвращающим вращение корпуса электропривода.

Стабилизатор вала

Захват для вала заслонки, устанавливаемый на приводе с возвратной пружиной, комплектуется на заводе-изготовителе специальным стабилизатором вала для создания стабильной комбинации заслонки, вала заслонки и электропривода.

Важно!

Стабилизатор должен быть установлен даже если универсальный захват установлен с обратной стороны привода и диаметр вала < 20 мм



Высокая функциональная надежность

Он включает в себя два пластиковых кольца, которые в зависимости от диаметра вала заслонки и способа установки привода, могут частично или полностью демонтироваться, либо оставаться внутри захвата.

Установка на длинный вал :

- Использование стабилизатора является необходимым при установке привода на длинный вал заслонки с диаметром вала 12...20 мм.
- Использование стабилизатора не является необходимым при установке привода на длинный вал заслонки с диаметром вала 21...26,7 мм. В этом случае стабилизатор может быть демонтирован.

Установка на короткий вал:

- При установке на короткий вал необходимость в применении стабилизатора отпадает – его можно демонтировать или просто оставить внутри захвата.

Для более подробного описания смотрите инструкцию по установке

**Настройка угла поворота
Гибкая система сигнализации**

Электропривод защищен от перегрузки, не требует конечных выключателей и останавливается автоматически при достижении конечных положений.

Ручное управление осуществляется при помощи ручного поворотного ключа. Привод можно заблокировать при помощи ключа в любой точке угла поворота. Блокировка снимается вручную или при подаче питания на привод.

Угол поворота настраивается при помощи механических упоров.

Привод снабжен одним фиксированным вспомогательным переключателем и одним настраиваемым в диапазоне 10...90% угла поворота

Электрическое подключение

Схема электрических соединений

Внимание!

- Соединять через изолированный трансформатор!
- Возможно параллельное подключение других электроприводов с учетом мощностей

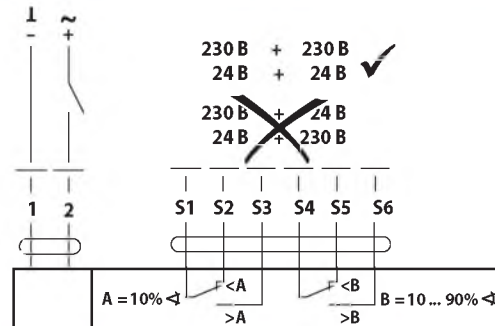

Цвет кабеля:

- 1 = голубой
- 2 = коричневый
- S1 = фиолетовый
- S2 = красный
- S3 = белый
- S4 = оранжевый
- S5 = розовый
- S6 = серый

Габаритные размеры, мм

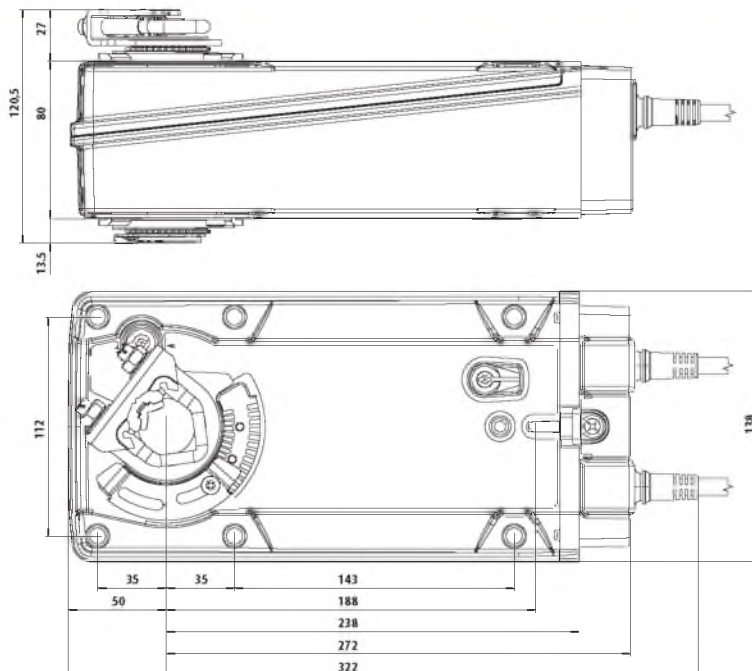

Вал заслонки	Длина	⊙	⊠	⬠
	≥117	12 ... 26,7	>12	<25,2
	≥20	12 ... 26,7	>12	<25,2

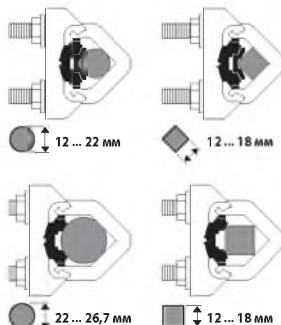



Электропривод для управления воздушными заслонками, выполняющими охранные функции в системах вентиляции и кондиционирования воздуха зданий

- Для управления воздушными заслонками площадью approx. до 6,0 м²
- Крутящий момент 30 Нм
- Номинальное напряжение 24 В ~/=
- Управление: плавное 0...10 В=
- Обратная связь 2...10 В=



Технические данные

Электрические параметры	Номинальное напряжение	24 В ~ 50/60 Гц; 24 В=
	Диапазон номинального напряжения	19,2...28,8 В ~ / 21,6...28,8 В=
	Расчетная мощность	12 ВА
	Потребляемая мощность: во время вращения в состоянии покоя	7 Вт / 4,5 Вт
Функциональные данные	Соединение: питание	Кабель: 1 м, 4 x 0,75 мм ²
	Крутящий момент: двигатель пружина	Мин. 30 Нм при номинальном напряжении / Мин. 30 Нм
	Управление: управляющий сигнал Y рабочий диапазон	0...10 В=, типовое входное сопротивление 100 кОм / 2...10 В=
	Сигнал обратной связи (измеряемое напряжение U)	2...10 В=, макс. 0,5 А
	Точность позиционирования	±5%
	Направление вращения: двигатель пружина	Меняется переключателем  / Выбирается установкой L/R
	Ручное управление	С помощью ручного ключа с блокировкой
	Угол поворота	Макс. 95°  , (может быть ограничен с любой стороны с помощью встроенного механического упора)
	Время поворота: двигатель пружина	≤150 с (0...30 Нм) / ≤20 с при -20...+50 °C / max. 60 с при -30 °C
	Уровень шума: двигатель пружина	≤ 45 дБ при работе 150 с / ≤ 71 дБ
	Безопасность	Эксплуатационный ресурс
Индикация положения		Механическая
Класс защиты		III (для низких напряжений)
Степень защиты корпуса		IP54
Температура окружающей среды		-30° ... +50 °C
Размеры / вес	Температура хранения	-40° ... +80 °C
	Техническое обслуживание	Не требуется
	Размеры	См. на след. стр.
	Вес	4,3 кг

Замечания по безопасности



- Не разрешается применение электропривода в областях, выходящие за рамки, указанные в спецификации, особенно для применения на воздушных судах.
- Устройство может быть вскрыто только на заводе-изготовителе. Оно не содержит частей, которые могут быть переустановлены или отремонтированы эксплуатационными службами.
- Кабель не может быть отсоединен от устройства.
- При расчете крутящего момента необходимо учитывать данные изготовителя заслонки (площадь поперечного сечения, конструкцию, объект установки), а также условия воздушного потока.
- Устройство содержит электрические и электронные компоненты, в связи с чем недопустима утилизация вместе с бытовыми отходами. Необходимо соблюдать все действующие правила и инструкции, относящиеся к данной конкретной местности.

Особенности изделия

Принцип действия

Привод управляется стандартным сигналом 0...10 В=. При перемещении привода в нормальное рабочее положение взводится возвратная пружина. При прекращении подачи питания энергия, запасенная в пружине, возвращает заслонку в охранное положение.

Простая установка

Простая установка непосредственно на вал заслонки при помощи универсального захвата, снабжается фиксатором, предотвращающим вращение корпуса электропривода.

Стабилизатор вала

Захват для вала заслонки, устанавливаемый на приводе с возвратной пружиной, комплектуется на заводе-изготовителе специальным стабилизатором вала для создания стабильной комбинации заслонки, вала заслонки и электропривода.

Важно!

Стабилизатор должен быть установлен даже если универсальный захват установлен с обратной стороны привода и диаметр вала < 20 мм



Он включает в себя два пластиковых кольца, которые в зависимости от диаметра вала заслонки и способа установки привода, могут частично или полностью демонтироваться, либо оставаться внутри захвата.

Установка на длинный вал :

- Использование стабилизатора является необходимым при установке привода на длинный вал заслонки с диаметром вала 12...20 мм.
- Использование стабилизатора не является необходимым при установке привода на длинный вал заслонки с диаметром вала 21...26,7 мм. В этом случае стабилизатор может быть демонтирован.

Установка на короткий вал:

- При установке на короткий вал необходимость в применении стабилизатора отпадает – его можно демонтировать или просто оставить внутри захвата.

Для более подробного описания смотрите инструкцию по установке

Высокая функциональная надежность

Электропривод защищен от перегрузки, не требует конечных выключателей и останавливается автоматически при достижении конечных положений.

Ручное управление

Ручное управление осуществляется при помощи ручного поворотного ключа. Привод можно заблокировать при помощи ключа в любой точке угла поворота. Блокировка снимается вручную или при подаче питания на привод.

Настройка угла поворота

Угол поворота настраивается при помощи механических упоров.

Электрическое подключение

Схема электрических соединений

Внимание!

- Соединять через изолированный трансформатор!
- Возможно параллельное подключение других электроприводов с учетом мощностей

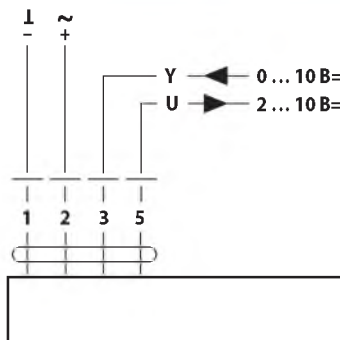

Направление вращения

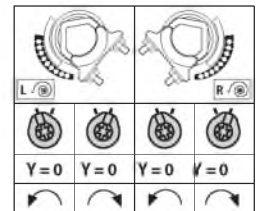

Цвет кабеля:

- 1 = черный
- 2 = красный
- 3 = белый
- 5 = оранжевый

Габаритные размеры, мм

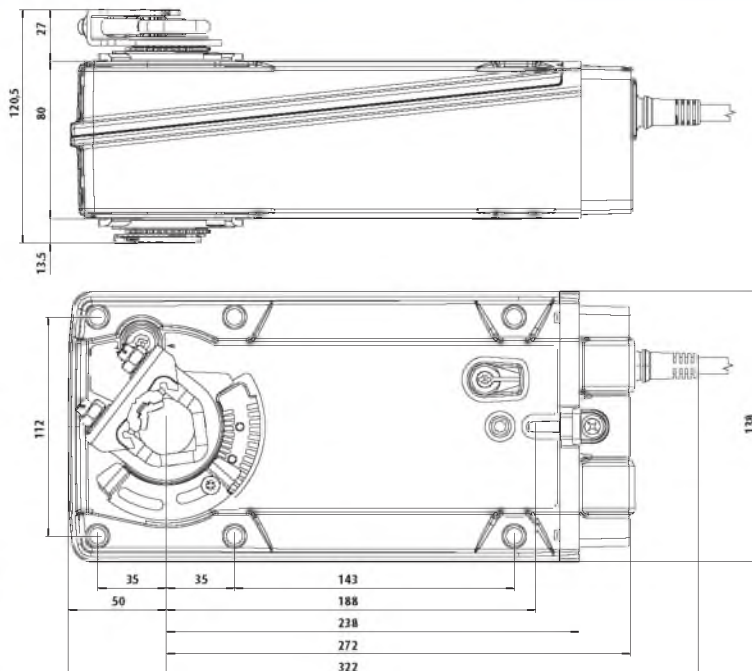

Вал заслонки	Длина	⊙	⊠	◇
	≥117	12 ... 26,7	>12	<25,2
	≥20	12 ... 26,7	>12	<25,2

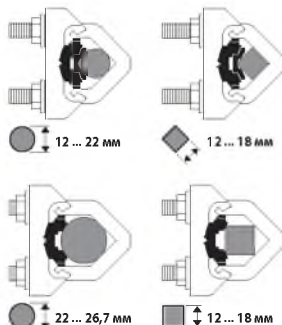



Электропривод для управления воздушными заслонками, выполняющими охранные функции в системах вентиляции и кондиционирования воздуха зданий

- Для управления воздушными заслонками площадью approx. до 6,0 м²
- Крутящий момент 30 Нм
- Номинальное напряжение 24 В ~/=
- Управление: плавное 0...10 В=
- Обратная связь 2...10 В=
- 2 встроенных вспомогательных переключателя



Технические данные

Электрические параметры	Номинальное напряжение	24 В ~ 50/60 Гц; 24 В=	
	Диапазон номинального напряжения	19,2...28,8 В ~ / 21,6 ...28,8 В=	
	Расчетная мощность	12 ВА	
	Потребляемая мощность: во время вращения в состоянии покоя	7 Вт 4,5 Вт	
Вспомогательные переключатели	2 однополюсных с двойным переключением 1 мА...3(0,5) А, 250 В~ 1 фиксированный 10% / 1 настраиваемый 10...90%		
Соединение:	Кабель:		
	питание	1 м, 2 x 0,75 мм ²	
	вспомогательные переключатели	1 м, 6 x 0,75 мм ²	
Функциональные данные	Крутящий момент:	двигатель пружина	Мин. 30 Нм при номинальном напряжении Мин. 30 Нм
	Управление:	управляющий сигнал У рабочий диапазон	0...10 В=, типовое входное сопротивление 100 кОм 2...10 В=
	Сигнал обратной связи (измеряемое напряжение U)		2...10 В=, макс. 0,5 мА
	Точность позиционирования		± 5%
	Направление вращения:	двигатель пружина	Меняется переключателем  Выбирается установкой L/R
	Ручное управление		С помощью ручного ключа с блокировкой
	Угол поворота		Макс. 95°  , (может быть ограничен с любой стороны с помощью встроенного механического упора)
	Время поворота:	двигатель пружина	150 с (0...30 Нм) ≤20 с при -20...+50 °C / max. 60 с при -30 °C
	Уровень шума:	двигатель пружина	≤45 дБ ≤71 дБ
	Эксплуатационный ресурс		Мин. 60000 охранных положений
	Индикация положения		Механическая
	Безопасность	Класс защиты	
Степень защиты корпуса			IP54
Температура окружающей среды			-30° ... +50 °C
Температура хранения			-40° ... +80 °C
Размеры / вес	Техническое обслуживание		Не требуется
	Размеры		См. на след. стр.
	Вес		4,4 кг

Замечания по безопасности



- Не разрешается применение электропривода в областях, выходящие за рамки, указанные в спецификации, особенно для применения на воздушных судах.
- Устройство может быть вскрыто только на заводе-изготовителе. Оно не содержит частей, которые могут быть переустановлены или отремонтированы эксплуатационными службами.
- Кабель не может быть отсоединен от устройства.
- При расчете крутящего момента необходимо учитывать данные изготовителя заслонки (площадь поперечного сечения, конструкцию, объект установки), а также условия воздушного потока.
- Устройство содержит электрические и электронные компоненты, в связи с чем недопустима утилизация вместе с бытовыми отходами. Необходимо соблюдать все действующие правила и инструкции, относящиеся к данной конкретной местности.

Особенности изделия

Принцип действия

Привод управляется стандартным сигналом 0...10 В=. При перемещении привода в нормальное рабочее положение взводится возвратная пружина. При прекращении подачи питания энергия, запасенная в пружине, возвращает заслонку в охранное положение.

Простая установка

Простая установка непосредственно на вал заслонки при помощи универсального захвата, снабжается фиксатором, предотвращающим вращение корпуса электропривода.

Стабилизатор вала

Захват для вала заслонки, устанавливаемый на приводе с возвратной пружиной, комплектуется на заводе-изготовителе специальным стабилизатором вала для создания стабильной комбинации заслонки, вала заслонки и электропривода.

Он включает в себя два пластиковых кольца, которые в зависимости от диаметра вала заслонки и способа установки привода, могут частично или полностью демонтироваться, либо оставаться внутри захвата.

Установка на длинный вал :

- Использование стабилизатора является необходимым при установке привода на длинный вал заслонки с диаметром вала 12...20 мм.
- Использование стабилизатора не является необходимым при установке привода на длинный вал заслонки с диаметром вала 21...26,7 мм. В этом случае стабилизатор может быть демонтирован.

Установка на короткий вал:

- При установке на короткий вал необходимость в применении стабилизатора отпадает – его можно демонтировать или просто оставить внутри захвата.

Для более подробного описания смотрите инструкцию по установке

Электропривод защищен от перегрузки, не требует конечных выключателей и останавливается автоматически при достижении конечных положений.

Ручное управление осуществляется при помощи ручного поворотного ключа. Привод можно заблокировать при помощи ключа в любой точке угла поворота. Блокировка снимается вручную или при подаче питания на привод.

Угол поворота настраивается при помощи механических упоров.

Привод снабжен одним фиксированным вспомогательным переключателем и одним настраиваемым в диапазоне 10...90% угла поворота

Важно!

Стабилизатор должен быть установлен даже если универсальный захват установлен с обратной стороны привода и диаметр вала < 20 мм



Высокая функциональная надежность

Ручное управление

Настройка угла поворота

Гибкая система сигнализации

Электрическое подключение

Схема электрических соединений

Внимание!

- Соединять через изолированный трансформатор!
- Возможно параллельное подключение других электроприводов с учетом мощностей

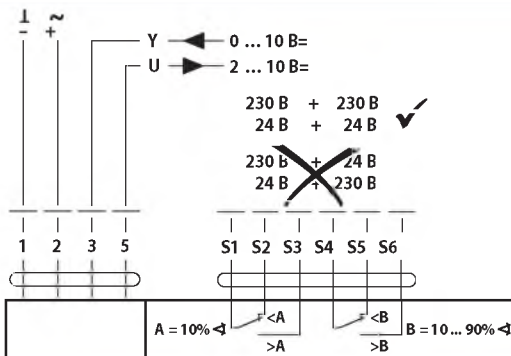

Направление вращения

Цвет кабеля:

- 1 = голубой
- 2 = коричневый
- S1 = фиолетовый
- S2 = красный
- S3 = белый
- S4 = оранжевый
- S5 = розовый
- S6 = серый

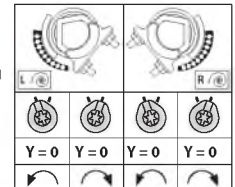

Габаритные размеры, мм

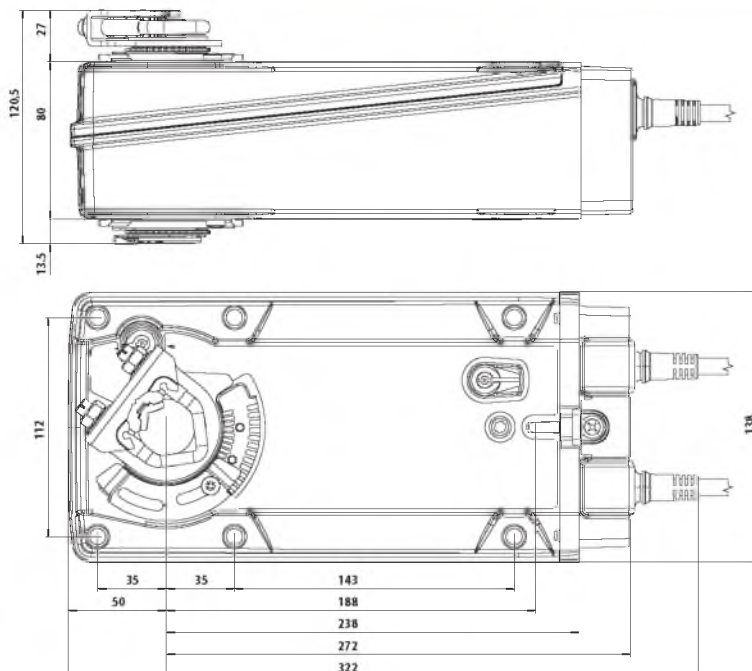

Вал заслонки	Длина	⊙	⊠	⬠
	≥117	12 ... 26,7	>12	<25,2
	≥20	12 ... 26,7	>12	<25,2

